

Pos.	Componenti	Materiale	Q.tà
1	Inserto uncinato maniglia multifunzione Easyfit	PP-GR	1
2	Maniglia multifunzione Easyfit	HIPVC	1
*3	Guarnizione O-ring asta comando	EPDM, FPM	2
4	Asta comando	PVC-U, PVC-C	1
*5	Guarnizione della sfera	PTFE, PE	2
*6	Sfera	PVC-U, PVC-C	1
7	Corpo della valvola	PVC-U, PVC-C	1
*8	O-ring della guarnizione della sfera	EPDM, FPM	2
*9	Guarnizione O-ring di tenuta radiale	EPDM, FPM	1
*10	Guarnizione O-ring di tenuta testa	EPDM, FPM	2
11	Supporto della guarnizione della sfera	PVC-U, PVC-C	1
12	Manicotto	PVC-U, PVC-C	2
13	Ghiera	PVC-U, PVC-C	2
14/14a	Tappo di protezione	PVC-T/PVC	1
15	Mozzo centrale	HIPVC	1
*16	Rondella antifrizione	PTFE	1
17	Piastrina porta etichette	PVC-U	1
18	Piastra di blocco maniglia	HIPVC	1
19	Vite autofilettante	Acciaio inox	2

Pos.	Components	Material	Q.ty
1	Easyfit multifunctional handle hooked insert	PP-GR	1
2	Easyfit multifunctional handle	HIPVC	1
*3	Stem O-ring	EPDM, FPM	2
4	Stem	PVC-U, PVC-C	1
*5	Ball seat	PTFE, PE	2
*6	Ball	PVC-U, PVC-C	1
7	Body	PVC-U, PVC-C	1
*8	Ball seat O-ring	EPDM, FPM	2
*9	Radial seal O-ring	EPDM, FPM	1
*10	Socket seal O-ring	EPDM, FPM	2
11	Support for ball seat	PVC-U, PVC-C	1
12	End connector	PVC-U, PVC-C	2
13	Union nut	PVC-U, PVC-C	2
14/14a	Service plug	PVC-T/PVC	1
15	Central hub	HIPVC	1
*16	Friction reducing bush	PTFE	1
17	Tag holder	PVC-U	1
18	Tamper-proof plate	HIPVC	1
19	Self-tapping screw	Stainless steel	2

Pos.	Composants	Matériaux	Q.té
1	Insert crochu de la poignée multifonctions	PP-GR	1
*2	Poignée multifonctions Easyfit	HIPVC	1
3	Joint de la tige de manoeuvre (O-ring)	EPDM, FPM	2
4	Tige de manoeuvre	PVC-U, PVC-C	1
*5	Garniture de la sphère	PTFE, PE	2
*6	Sphère	PVC-U, PVC-C	1
7	Corps de la vanne	PVC-U, PVC-C	1
*8	O-ring de la garniture del la sphère	EPDM, FPM	2
*9	Joint du corps (O-ring)	EPDM, FPM	1
*10	Joint du collet (O-ring)	EPDM, FPM	2
11	Support de la garniture de la sphère	PVC-U, PVC-C	1
12	Collet	PVC-U, PVC-C	2
13	Écrou-union	PVC-U, PVC-C	2
14/14a	Bouchon	PVC-T/PVC	1
15	Moyeu Central	HIPVC	1
*16	Coussinet antifriction	PTFE	1
17	Support pour l'étiquette	PVC-U	1
18	Plaque de blocage manoeuvre	HIPVC	1
19	Vis auto taraudeuse	Acier inox	2

Pos.	Benennung	Werkstoff	Stk
1	Haken für Easyfit Multifunktionshebel	PP-GR	1
2	Easyfit Multifunktionshebel	HIPVC	1
*3	Spindeldichtung (O-ring)	EPDM, FPM	2
4	Kugelspindel	PVC-U, PVC-C	1
*5	Kugeldichtung	PTFE, PE	2
*6	Kugel	PVC-U, PVC-C	1
7	Gehäuse	PVC-U, PVC-C	1
*8	Dichtung (O-ring) zur Kugeldichtung	EPDM, FPM	2
*9	Dichtung (O-ring)	EPDM, FPM	1
*10	Dichtung (O-ring)	EPDM, FPM	2
11	Dichtungsträger	PVC-U, PVC-C	1
12	Einlegeteil	PVC-U, PVC-C	2
13	Überwurfmutter	PVC-U, PVC-C	2
14/14a	Handgriffdeckel	PVC-T/PVC	1
15	Mittelnabe	HIPVC	1
*16	Gleitscheibe	PTFE	1
17	Rückhalt	PVC-U	1
18	Hebelarretierung	HIPVC	1
19	Blechschräube	Edelstahl	2

**INSTALLAZIONE SULL'IMPIANTO**

Prima di procedere all'installazione leggere attentamente le seguenti istruzioni:  
 • Verificare che le tubazioni a cui deve essere collegata la valvola siano allineate in modo da evitare sforzi meccanici sulle connessioni filettate della stessa.

Montaggio: **1-7**  
 Smontaggio: **4-5-8-7-3-2**

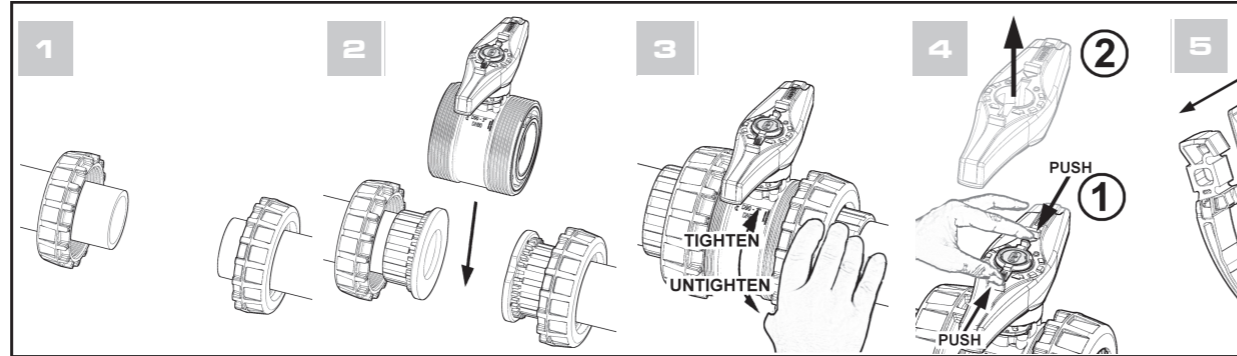

**MANUTENZIONE**

La valvola VXE non necessita manutenzione nel caso di normali condizioni operative. Nel caso di perdite o usura, prima di procedere alla manutenzione occorre intercettare il fluido a monte della valvola ed assicurarsi che non rimanga in pressione (scaricare a valle se necessario).

⚠ Drenare completamente il liquido residuo che potrebbe essere aggressivo per l'operatore e, se possibile far circolare acqua per il lavaggio interno della valvola.

Nota:

⚠ E' consigliabile nelle operazioni di montaggio, lubrificare le guarnizioni in gomma. A tale proposito si ricorda la non idoneità all'uso degli oli minerali, che sono aggressivi per la gomma EPDM. Utilizzare solo ricambi originali.

Smontaggio: **10-16**  
 Montaggio: **16-10**

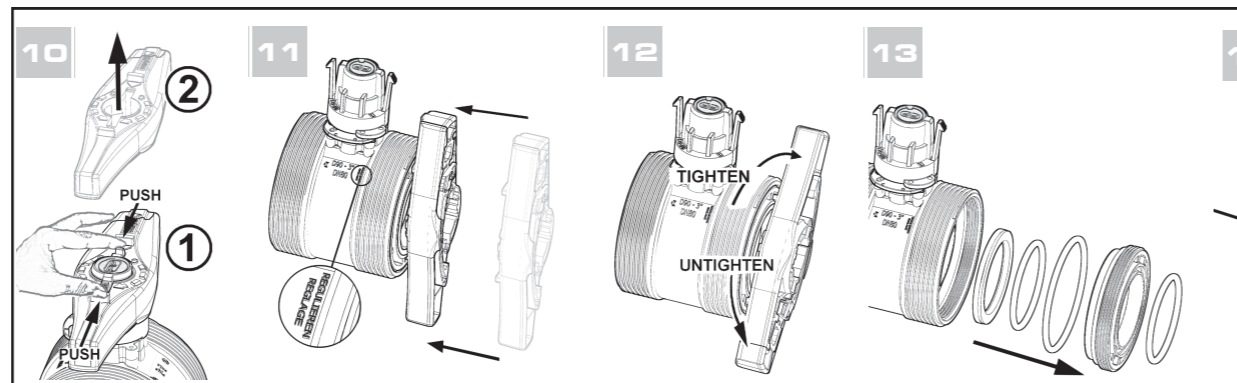

**PERSONALIZZARE VX EASYFIT (Opzionale per VXE/PE)**

La piastrina, inserita all'interno del tappo, può essere rimossa e, una volta capovolta, utilizzata per essere personalizzata direttamente o tramite applicazione di etichette stampate in precedenza con il software EASYFIT Labelling System. Per applicare l'etichetta alla valvola, procedere come segue:

Montaggio: **17-18-19**

**MANIGLIA LUCCHETTABILE (Opzionale per VXE/PE): 20**

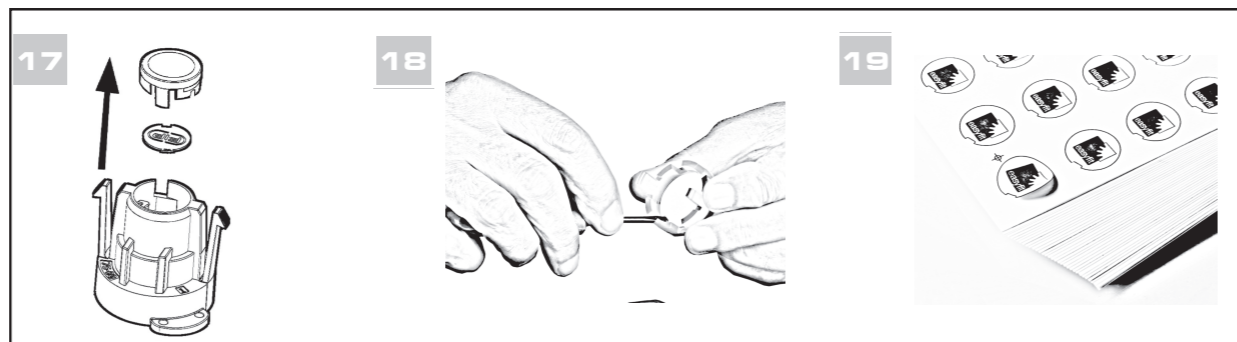

**DICHIARAZIONE DI CONFORMITA'**

Si dichiara che la valvola tipo VXE è conforme alla Direttiva 97/23/CE per le Attrezzature a Pressione secondo il MODULO A1 della procedura di Valutazione della Conformità sotto la sorveglianza dell'Organismo Notificato PASCAL (N°1115).

In fede  
 01/01/2013

Ing.O.Clericuzio - Quality Manager

**CONNECTION TO THE SYSTEM**

Before proceeding with installation please carefully follow these instructions:  
 • Check the pipes to be connected to the valve are axially aligned in order to avoid mechanical stress on the threaded union joints.

Install: **1-7**  
 Dismantle: **4-5-8-7-3-2**

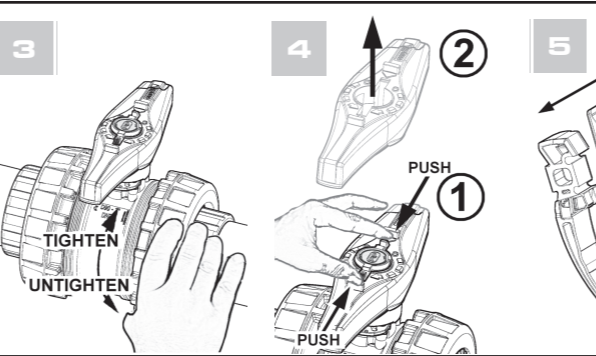

**MAINTENANCE**

The VXE valve is maintenance free, when used in normal operating conditions. In case of leakage or wear, before carrying out any maintenance, intercept the fluid upstream of the valve. Ensure that it doesn't remain in pressure (vent downstream if necessary).

⚠ Drain the liquid residue that might be aggressive for the operator and if possible circulate water to wash the inside of the valve.

Nota:

⚠ When assembling the valve components, it is advisable to lubricate the O-rings. Do not use mineral oils as they attack EPDM rubber. Use only original parts.

Disassembly: **10-16**  
 Assembly: **16-10**

**RACCORDAMENTO SUR LE RESEAU**

Avant d'installer veuillez suivre attentivement les instructions suivantes:  
 • Vérifier l'alignement des tubes a fin d'éviter toute contrainte mécanique sur les raccords taraudés.

Montage: **1-7**  
 Démontage: **4-5-8-7-3-2**

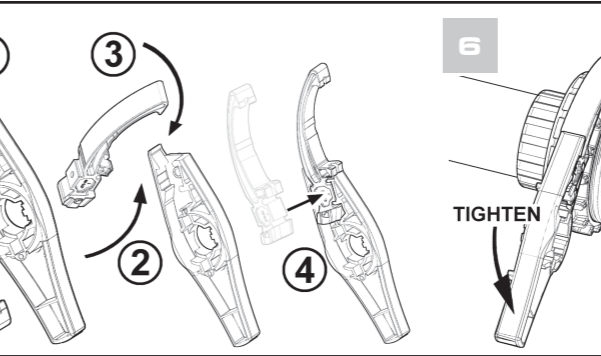

**MAINTENANCE**

Le clapet VXE ne nécessite pas d'entretien particulier en conditions normales de fonctionnement. En cas de fuite ou d'usure, avant tout entretien, la circulation de fluide en amont du clapet doit être interrompue. Assurez-vous que le clapet n'est plus sous pression (déchargez en aval si nécessaire).

⚠ Purgez tous les liquides résiduels qui pourraient être agressifs pour l'opérateur et, si possible, faites circuler de l'eau pour nettoyer l'intérieur de la valve.

Note:

⚠ Avant l'opération de montage, nous vous conseillons de lubrifier les joints en caoutchouc. Nous vous rappelons que les huiles minérales, agressives pour le caoutchouc éthylène-propylène (EPDM), sont déconseillées. Utilisez uniquement des pièces originales.

Démontage **10-16**  
 Montage: **16-10**

**MONTAGEANLEITUNG**

Die Anweisungen sollten unbedingt beachtet werden:  
 • Prüfen Sie die mit der Armatur zu verbindenden Röhre, ob sie in einer Linie gebracht sind, um mechanische Spannungen auf die Verschraubung zu vermeiden.

Montage: **1-7**  
 Demontage: **4-5-8-7-3-2**

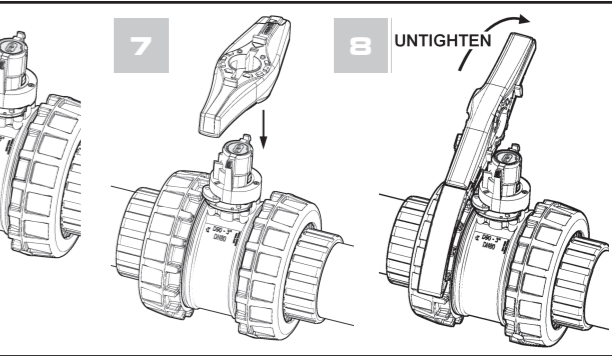

**WARTUNG**

VXE-Armaturen sind unter normalen Betriebsbedingungen wartungsfrei. Bei einer Leckage oder bei Austausch von Verschleißteilen sind insbesondere zu beachten: druckloses Rohrleitungssystem – abgekühltes Medium – entleerte Anlage.

Hinweis:

⚠ Bei der Montage ist es ratsam die Gummidichtungen zu schmieren. Dabei ist zu beachten, dass Mineralöle nicht geeignet sind, da diese das EPDM schädigen. Bei Einbau von Ersatzteilen verwenden Sie bitte nur original Ersatzteile

Demontage **10-16**  
 Montage **16-10**



**PERSONALISER VX EASYFIT (Optionnel pour VXE/PE):**

Le porte-étiquette est enfoncé dans le bouchon transparent et on peut l'enlever et le remplacer avec une étiquette personnalisée sur son coté vide. Pour appliquer l'étiquette à la vanne (qui vient d'être imprimé grâce au logiciel EASYFIT Labelling System) on doit procéder comme suit:

Montage: **17-18-19**

**POIGNEE' CADENASSABLE (Optionnel pour VXE/PE): 20**

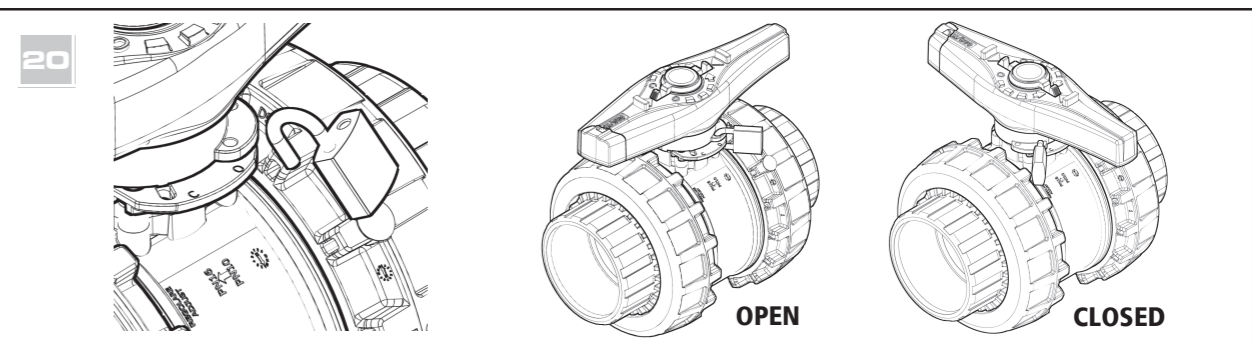

**DECLARATION OF CONFORMITY**

We declare that the valve type VXE conforms to the 97/23/CE Directive, as regards Pressure Equipment according to the MODULE A1 of the Conformity Assessment Procedure, under the surveillance of the notified Body PASCAL (No.1115).

In witness whereof  
 01/01/2013

Ing.O.Clericuzio - Responsible Quality



**CUSTOMIZE VX EASYFIT (Optional für VXE/PE):**

Dieses Schildchen ist im transparenten Deckel eingeschlossen und kann einfach entfernt werden, um die weisse Seite selbst zu personalisieren. Um den Sticker, der mit der EASYFIT Labelling System Software gedruckt wurde, auf das Hebel Schildchen zu kleben, bitte folgende Schritte ausführen:

Montage: **17-18-19**

**ABSCHLIESSBAR HEBEL (Optional für VXE/PE): 20**

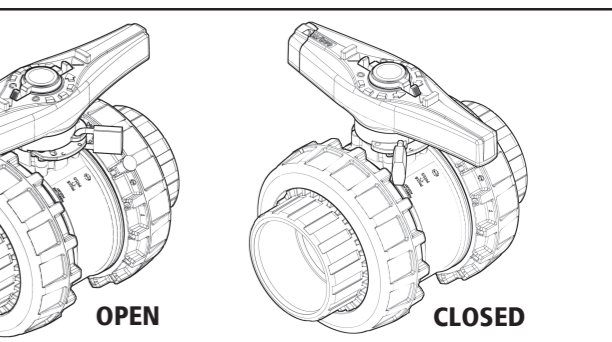

**DECLARATION DE CONFORMITE'**

Nous déclarons que la vanne type VXE est conforme à la Directive 97/23/CE pour les Équipements sous Pression selon le MODULE A1 de la procédure d'Évaluation de Conformité sous la surveillance de l'Organisme notifié PASCAL (N°1115).

Sincèrement  
 01/01/2013

Ing.O. - Quality Manager

**KONFORMITÄTSEKLRÄRUNG**

Hiermit bestätigen wir, daß das Ventil Typ VXE den Anforderungen der Druckgeräterichtlinie 97/23/EG-Modul A1 entspricht, zertifiziert durch die „benannte Stelle nach Druckgeräterichtlinie“ PASCAL (Nr. 1115)

Überwacht  
 01/01/2013

Ing.O. - Quality Manager